

SPINA CEE 3P+N+T 32A 380V

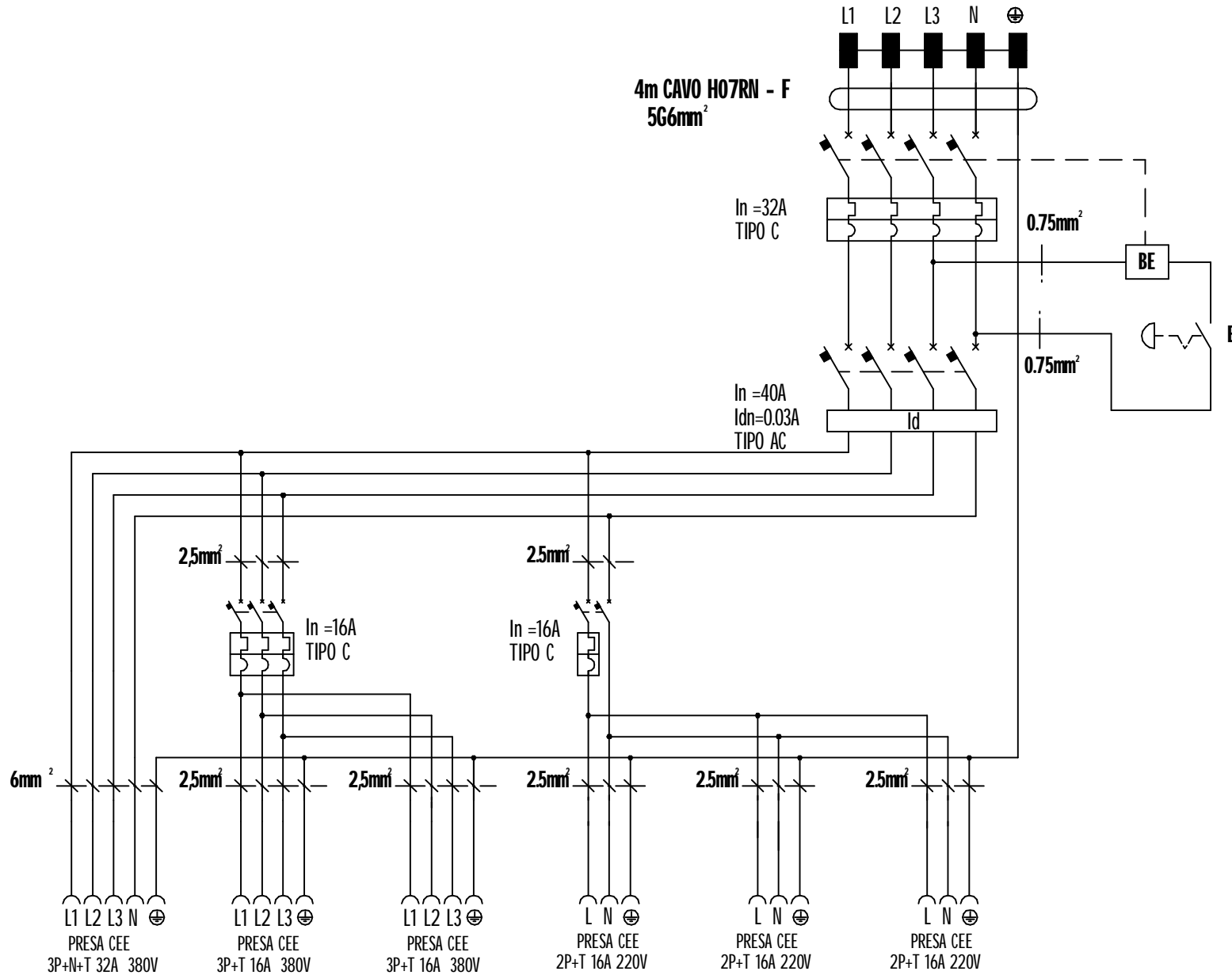

DENOMINAZIONE quadro ULISSE - spina pr:3 3p/16A + 2 4P/16A + 1 5P/32A		APPLICAZIONE		MATERIALE		TRATTAMENTI		ESECUTIVO <input checked="" type="checkbox"/>	
FANTON <small>SP.A CONSELVE (PD)</small>		IL PRESENTE DISEGNO NON PUO' ESSERE UTILIZZATO NE RIPRODOTTO O RESO NOTO A TERZI SENZA AUTORIZZAZIONE DELLA FANTON SPA		SCALA		TOLL. GENERALE		RAGGI NON QUOTATI	
PROGETTISTA A. Baldan		VERIFICA G. Grandi		COD. PRODOTTO 74397		N° DISEGNO IMT108 / 74397		DATA 14/12/2006	