



JACK OVALE 2241 60 W E27

IP 65    230 - 250 V 50 - 60 Hz

Classe II 

Prova al filo incandescente: 850°

Resistenza all'urto: 6 joules

Rapporto di prova: 04AH01020

Compatibilità elettromagnetica: CEE 89/336 - EN 55015 III Ed. - EN 61000 - 3 - 2

goccia
ILLUMINAZIONE



E27 dulux/EL 20W

maschere

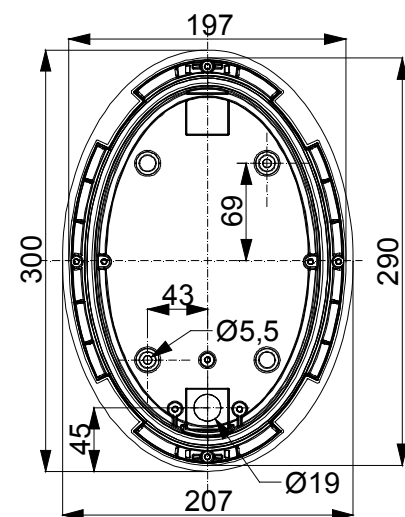
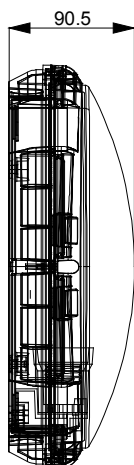
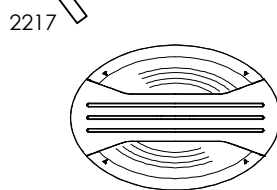
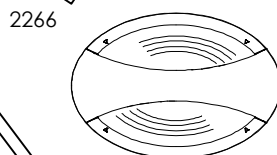
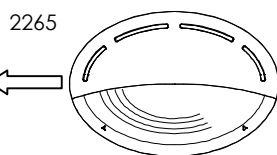
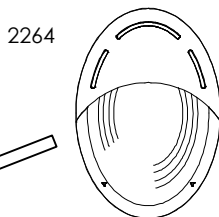
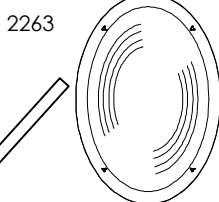

piastra di fissaggio

Definizione e applicazione

Plafoniera stagna di forma ovale in policarbonato con maschera di finitura intercambiabile in policarbonato, con bloccaggio a scatto dopo l'installazione.

Vetro opale acidato. Alimentazione passante consentita.

Adatta per l'installazione a parete a plafone o su palo.

Lampadina:

60W Attacco E27
Luminosità: **600** Lumen
Durata: **1000** h
Tonalità: **2700°** K luce calda

Lampadina:

E 27 Dulux/EL 20 W
Luminosità: **1200** Lumen
Durata: **10000** ore
Tonalità a scelta:
2700° K calda
4000° K luce bianchissima

Distinta base

Base e scocca fermavetro in policarbonato nero.

Vetro sodico calcico acidato.

4 Viti di fissaggio scocca fermavetro

Guarnizione in tondino siliconico

Maschera di finitura con fissaggio a scatto in policarbonato (vedere configuratore)

Portalamпада: Hongshen Electric CP 800 E27

Gommino passafili in dotazione per cablaggio dal retro

Secondo gommino passafili in dotazione per connessione con tubo ELIOS.

Possibilità di installazione con cablaggio passante

Fotometria

Vedere schede relative alle maschere di finitura

Installazione

Due fori di fissaggio nella base

ingresso cavi: dal basso, e in alternativa dal retro o dai lati.

Con cavo, con guaina e passaguaina, con tubo e giunto tubo/scatola

Configuratore

corpo lampada	maschere
2241	2263
	2264
	2265
	2266
	2267

Accessori

palo inclinato singolo 3202
palo inclinato doppio 3203