

LT66

Apparecchio quadrato a superficie, ad incasso e a sospensione

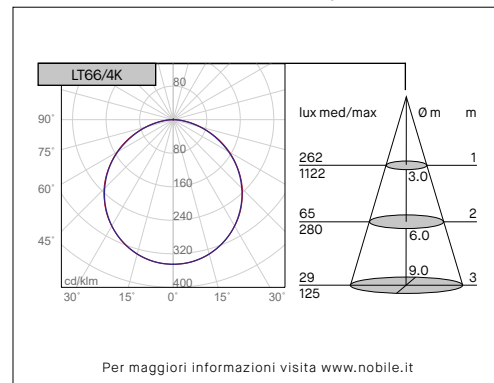

Per maggiori informazioni visita www.nobile.it

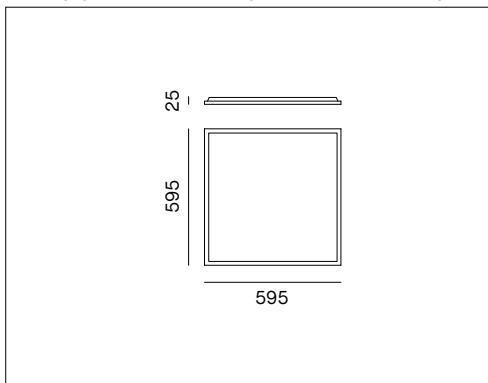

Voci di capitolato

Apparecchio LED quadrato a luce diretta per installazione ad incasso. Disponibili versioni a superficie o a sospensione con accessori da ordinare separatamente. Flusso efficiente e luminanza controllata UGR<19. Buon comfort visivo. IP20/IP44. Diffusore anti-abbagliamento opale per un'emissione di luce uniforme. Alimentatore incluso, disponibili versioni dimmerabili e controllo remoto.

Montaggio	Tipo di prodotto	Apparecchio a superficie, ad incasso e a sospensione			
	Tipo di installazione	A soffitto, incasso o a sospensione			
Dimensione	Cornice	595x595mm			
	Altezza	25mm			
Lampada	LED	2835 MLS			
	LED/W	35W			
	System/W	38W			
	Flusso luminoso nominale	LT66/3K	4150lm	LT66/4K	4300lm
	Flusso luminoso reale	LT66/3K	3170lm	LT66/4K	3280lm
	Temperatura di colore CCT	3000K, 4000K			
	Indice di resa cromatica CRI	>80			
	LED Lifetime	36.000h L70B20 (Ta25°)			
	MacAdam	3			
	Rischio fotobiologico	RG0			
	UGR	<19 0.50H			
Luce	Distribuzione della luce	Diretta			
	Fascio di luce	110°			
Materiale	Corpo	Alluminio			
	Cornice	Alluminio verniciato bianco gofrato			
	Diffusore	Antiabbagliamento opale			
	Cavo di sicurezza	Incluso			
Dati elettrici	Alimentatore	Alimentatore ON-OFF 220-240V 50-60Hz incluso			
	Corrente LED	900mA			
Garanzia	Garanzia	3 anni (5 anni con driver Made in Italy)			
Norme	Conformità alle norme	EN60598-1, EN60598-2-2, EN62471, IEC/TR 62778, EN62493, EN61000-3-3, EN61000-3-2, EN61547, EN55015			

Configurazione codice

LT66	/	*	*	/	*
		1			2
1	Temperatura di colore	3K = 3000K; 4K = 4000K.			
2	Alimentatore	1 = On-Off Made in Italy; 2* = PUSH/1-10V Made in Italy; 3 = DALI Made in Italy; 8 - DALI/PUSH; 9 - Wi-Fi ZIGBEE Made in Italy (Zigbee gateway, not included); 10 - Bluetooth BLL Made in Italy (by APP BLL PLUS: IOS/Android); 11 - Bluetooth CASAMBI Made in Italy (by APP CASAMBI:IOS/Android)			

* (Max 4 dispositivi su pulsante N.A)

Accessori disponibili su richiesta

AZ6	Kit molle per installazione a semi-incasso: molle in acciaio da fissare sul pannello per installazione a semi-incasso su cartongesso continuo, spessore max 25mm.
AZ7	Kit per installazione a sospensione: n.2 tiranti in acciaio da fissare direttamente sul retro del pannello e al soffitto, massima estensione del tirante 1000mm. Completo di rosone di alimentazione bianco e cavo a 2 poli bianco di 1,4m.
AX5/66	Telaio per cartongesso: telaio in alluminio da fissare direttamente su cartongesso continuo, 13mm, per installare il pannello in appoggio.
AU4/66	Carter: struttura in alluminio verniciato bianco gofrato per installazione a plafone. Sistema componibile a incastro.
AU4/66/LINK	Sistema giunzione carter: elemento in alluminio verniciato bianco gofrato per installazione con carter AU4. Completo di 2 clip e 8 viti per il montaggio.
AD4/66	Carter: struttura in acciaio verniciato bianco gofrato per installazione a plafone. E' possibile la sospensione del carter con l'accessorio AD3, da ordinare separatamente.

Kit emergenza disponibile su richiesta

KIT EM/LED/1H	Kit emergenza per LED 1 ora
KIT EM/LED/3H	Kit emergenza per LED 3 ore