

Eikon	Arké	Idea	Plana
20346	19346	16334	14346
20346.H	19346.H	16334.H	14346.H

20346-19346-16334-14346

Presse standard HDMI, aggancio standard Keystone • HDMI socket, standard hook Keystone • Prise HDMI, crochet standard Keystone.  
HDMI-Buchse, Standard-Haken Keystone • Toma HDMI, el estándar gancho Keystone • HDMI υποδοχή, πρότυπο άγκιστρο Keystone.

20346.H-19346.H-16334.H-14346.H

Presse HDMI con cavo a 90° • HDMI socket, with 90° cable • Prise HDMI avec câble à 90° • Steckdose HDMI 90°-Kabel • Toma HDMI con cable de 90° • HDMI υποδοχή με καλώδιο 90°.

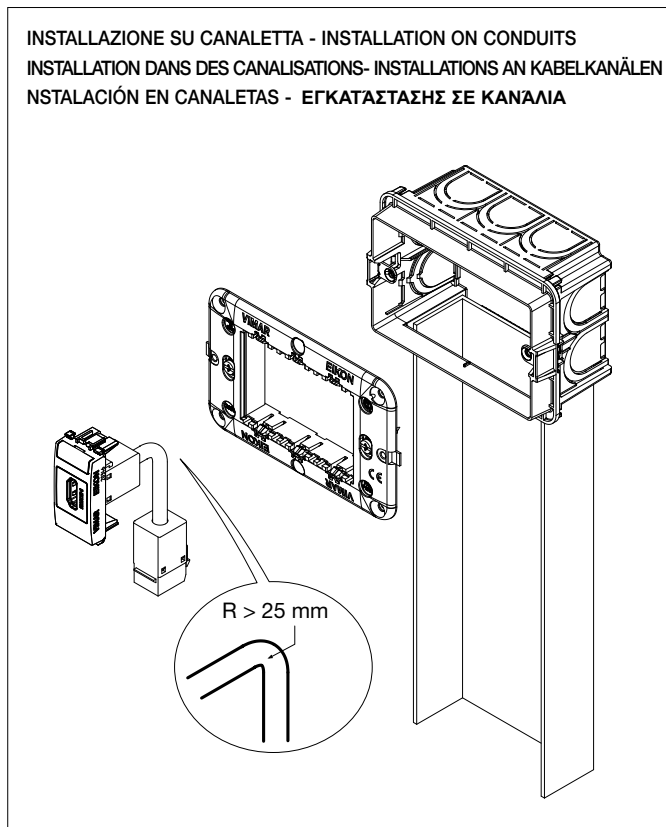
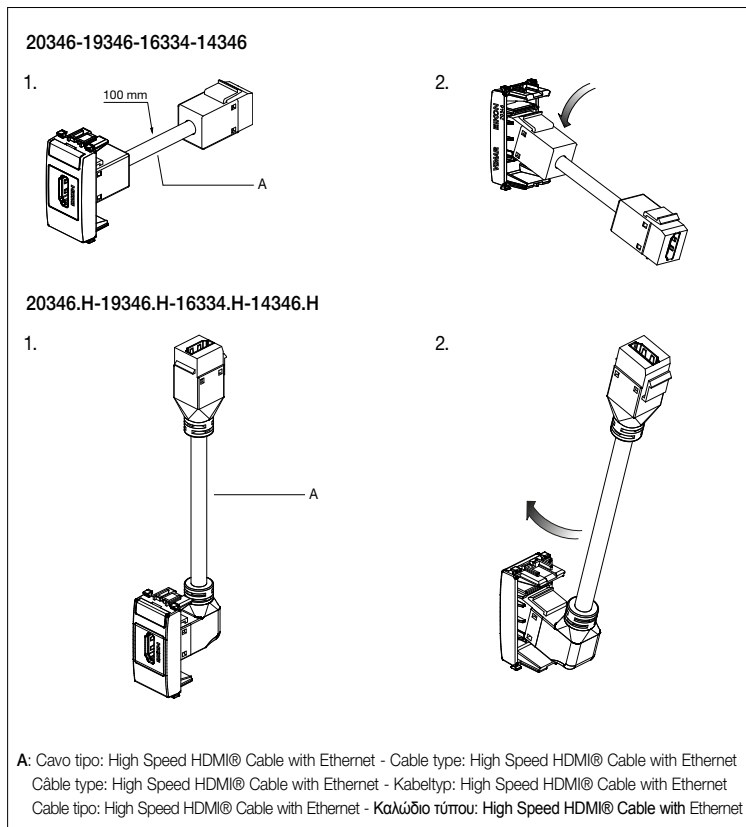

Nota bene • N.B. • N.B. • Merke • Importante • Σημείωση

La qualità audio/video dipende dal tipo di installazione (1 o 2 prese), dalla tipologia dei cavi, dalla sorgente (source) e dal dispositivo video (sink); si consiglia di non superare i 10 m totali di cavo tra sorgente e dispositivo video.  
The audio/video quality depends on the type of installation (1 or 2 socket outlets), the cable type, the source (source) and the video device (sink); it is advisable not to exceed a total of 10 m of cable between the source and the video device.  
La qualité audio/vidéo dépend du type d'installation (1 ou 2 prises), du type de câbles, de la source et du dispositif vidéo (sink); il est conseillé de ne pas dépasser 10 m de câble au total, entre source et dispositif vidéo.  
Die Audio-/Videoqualität hängt von Installationstyp (1 bzw. 2 Buchsen), Kabeltyp, Quelle (Source) und Videogerät (Sink) ab. Zwischen Quelle und Videogerät sollten insgesamt nicht mehr als 10 m Abstand überschritten werden.  
La calidad audio/video depende del tipo de instalación (1 o 2 tomas), el tipo de cables, la fuente (source) y el dispositivo video (sink); la longitud máxima recomendada del cable entre fuente y dispositivo video es de 10 m.  
Η ποιότητα του ήχου/της εικόνας εξαρτάται από τον τύπο της εγκατάστασης (1 ή 2 πρίζες), τον τύπο των καλωδίων, την πηγή (source) και τη συσκευή εικόνας (sink). Συνιστάται να μην υπερβείτε τα 10 m καλωδίου συνολικά μεταξύ πηγής και συσκευής εικόνας.

