



d-track



er ready



ee link



24 V



Gamma operatori per cancelli scorrevoli fino a 600 Kg di peso.  
Alimentazione 24V.  
Velocità massima dell'anta fino a 16 m/min.  
Usò residenziale.

## DIMENSIONI (MM)

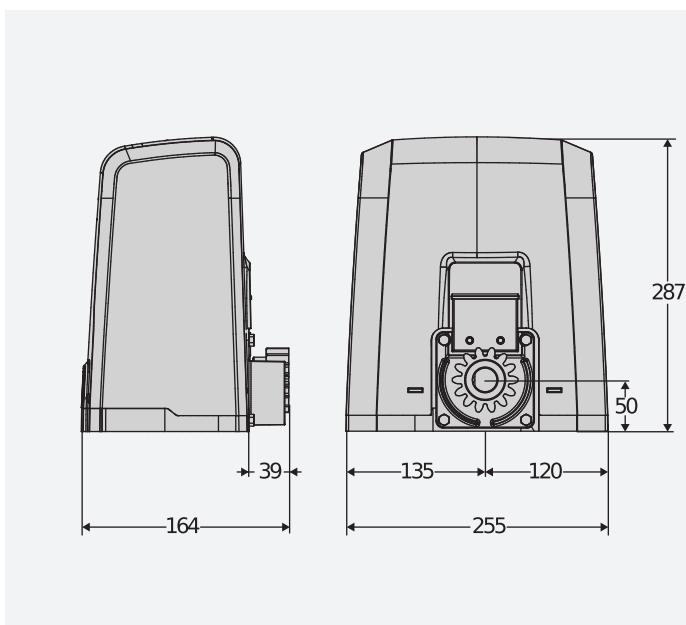

## CARATTERISTICHE TECNICHE

	DEIMOS BT A400	DEIMOS BT A400 V	DEIMOS BT A600	DEIMOS BT A600 V
Centrale di comando				
Alimentazione scheda	230 V	230 V	230 V	230 V
tensione di alimentazione AC	24 V	24 V	24 V	24 V
Potenza assorbita	50 W	50 W	70 W	70 W
peso max. del	400 kg	300 kg	600 kg	360 kg
Velocità anta	12 m/min	16 m/min	12 m/min	16 m/min
Tipo finecorsa	Elettromeccanico	Elettromeccanico	Elettromeccanico	Elettromeccanico
Modulo pignone	4	4	4	4
Rallentamento	SI	SI	SI	SI
Blocco	Meccanico	Meccanico	Meccanico	Meccanico
Sblocco	A leva con chiave personalizzata	A leva con chiave personalizzata	A leva con chiave personalizzata	A leva con chiave personalizzata
Reazione all'urto	D-Track	D-Track	D-Track	D-Track
Frequenza utilizzo	intensivo	intensivo	intensivo	intensivo
Grado di protezione	IP24			
Condizioni ambientali	-20 + 55 °C			

Codice	Nome	Descrizione
P925222 00002	DEIMOS BT A400	Operatore 24 V per cancelli scorrevoli fino a 400 kg di peso. Velocità anta 12 m/min. Finecorsa Elettromeccanico.
P925222 00003	DEIMOS BT A400 V	Operatore 24 V per cancelli scorrevoli fino a 300 kg di peso. Velocità anta 16 m/min. Finecorsa Elettromeccanico.
P925224 00002	DEIMOS BT A600	Operatore 24 V per cancelli scorrevoli fino a 600 kg di peso. Velocità anta 12 m/min. Finecorsa Elettromeccanico.
P925224 00003	DEIMOS BT A600 V	Operatore 24 V per cancelli scorrevoli fino a 360 kg di peso. Velocità anta 16 m/min. Finecorsa Elettromeccanico.
R925266 00002	DEIMOS BT KIT A400 ITA	Kit completo 24 V per cancelli scorrevoli fino a 400 kg di peso. Velocità anta 12 m/min. Finecorsa Elettromeccanico.
R925270 00002	DEIMOS BT KIT A600 ITA	Kit completo 24 V per cancelli scorrevoli fino a 600 kg di peso. Velocità anta 12 m/min. Finecorsa Elettromeccanico.

### HAMAL: Quadro di comando a trimmer e dip switch per un operatore 230V da 70W.

#### HAMAL - Incorporata



- Quadro di comando a trimmer e dip switch per un operatore 230V da 70W
- Applicazione: centrale di comando incorporata per 1 operatore in 24V per cancelli scorrevoli
- Alimentazione scheda: 230V monofase
- Alimentazione operatore: 24V 80W
- Caratteristiche principali: morsettiere estraibili con nuovo standard a colori, programmazione a dip-switch e potenziometri, ricevente bicanale integrata, antischiacciamento basato su sistema D-Track, rallentamento in apertura e chiusura
- Funzioni principali: richiusura automatica, apertura pedonale, ingresso per costa 8k2, chiusura rapida

### ACCESSORI CONSIGLIATI

D221073 - CP	N999320 - CVZ-S
Cremagliera in plastica, modulo 4, sezione 22 x 22 mm, lunghezza 1 m, fissaggio a vite su asole. Portata massima 600 kg.	Cremagliera in acciaio, modulo 4, sezione 30 x 8 mm, lunghezza 1 m, fissaggio a vite su supporti. Portata massima 800 kg.
N999151 - SFD	P125035 - SL BAT2
Base di ancoraggio per serie DEIMOS (fornita con l'operatore).	Kit batterie di emergenza per Deimos BT A, Ares BT A, Deimos Ultra BT A, Ares Ultra BT A.

