

**FOGLIO D'INSTALLAZIONE PER "INTERFACCIA CITOFONICA 4+N"
PER PABX AGORÀ 2
"4+N DOOR PHONE INTERFACE" FOR PABX AGORÀ 2
INSTALLATION SHEET**

Sch./Ref. 1372/56

Prima di aprire il centralino come qui descritto togliere alimentazione al dispositivo.
Disconnect power from the device as described here before opening the switchboard.

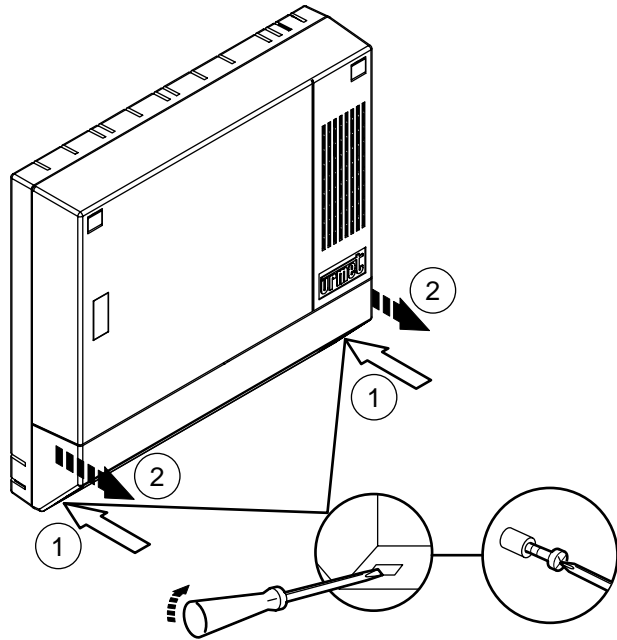

Estrarre la cappetta inferiore: per fare ciò occorre rimuovere i tappini, svitare le viti come indicato in figura e tirare verso di sé.

Extract the lower hood: to do this remove the caps, loosen the screws as shown in the figure and pull towards yourself.

- Inserire la scheda nello slot della scheda base riservato all'interfaccia citofonica.
- Insert the door phone interface board in the slot on the base board.

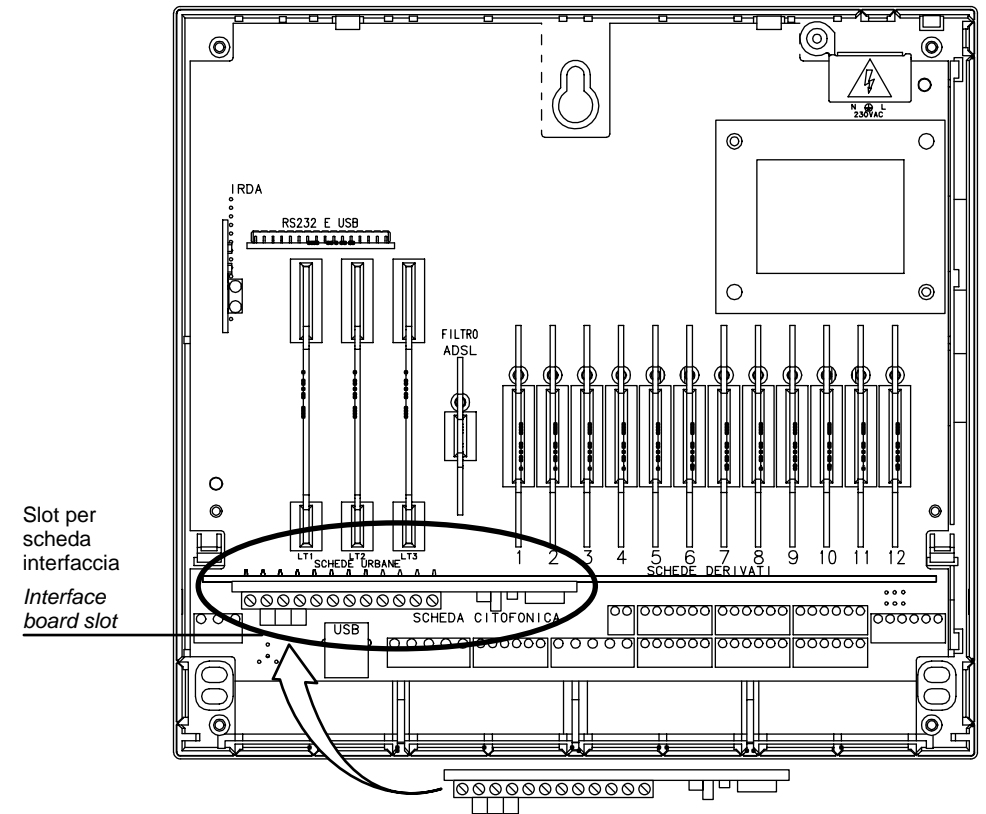

 **Inserire la scheda con i componenti rivolti verso il basso.**
Insert the board with the components facing downwards.

- Richiudere il centralino.
- Dare alimentazione al centralino.
- Per la programmazione e la configurazione della scheda appena installata riferirsi al manuale del PABX AGORÀ 2 Sch. 1372/312.

- Close the switchboard.
- Power the switchboard.
- Refer to the PABX AGORÀ 2 Ref. 1372/312 manual for programming and configuring the board.

DS 1372-0005

FILIALI

20151 MILANO - V. Gallarate 218
Tel. 02.380.111.75 - Fax 02.380.111.80
00043 CIAMPINO (ROMA) V.L. Einaudi 17/19A
Tel. 06.791.07.30 - Fax 06.791.48.97
80013 CASALNUOVO (NA) V. Nazionale delle Puglie 3
Tel. 081.193.661.20 - Fax 081.193.661.04
30030 VIGONOVO (VE) - V. del Lavoro 71
Tel. 049.738.63.00 r.a. - Fax 049.738.63.11
66020 S.GIOVANNI TEATINO (CH) - V. Nenni 17
Loc. Sambuceto Tel. 085.44.64.851
Tel. 085.44.64.033 - Fax 085.44.61.862

urmet
DOMUS

<http://www.urmetdomus.com>
e-mail: info@urmetdomus.it

LBT 7961

STABILIMENTO

URMET DOMUS S.p.A.
10154 TORINO (ITALY)
VIA BOLOGNA 188/C
Telef. 011.24.00.000 (RIC. AUT.)
Fax 011.24.00.300 - 323
Call Center 011.23.39.810