

## Vimar - 01720 - By-alarm rivelatore PET immune a parete

---

<b>Codice</b>	01720
<b>Famiglia</b>	Apparecchi da parete / Sistemi / By-alarm
<b>Descrizione</b>	By-alarm rivelatore PET immune a parete
<b>Descrizione estesa</b>	Rivelatore By-alarm a doppia tecnologia ad infrarossi passivi e a microonde, rilevazione di mascheramento, PET immune, installazione a parete
<b>Prezzo</b>	€ 67,81 (NR 1) listino 12.00 (iva esclusa)
<b>Stato prodotto</b>	3 - Prod. gestito
<b>Q.tà minima ordine</b>	1 NR



## Istruzioni, Manuali

---

[FI - Foglio istruzioni \(1719 kb\)](#)

## Marchi

---

21. Marchio IMQ-SICUREZZA  
99. Direttiva RAEE ([download](#))

## Disegni

---

### VISTA INGOMBRI

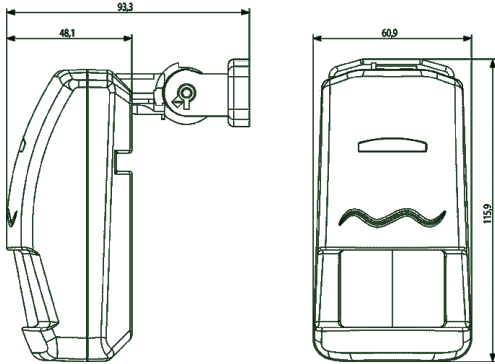

[download.png](#) - [download.dxf](#)

### VISTA POSTERIORE

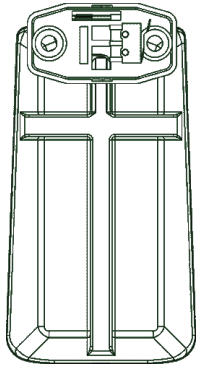

[download.png](#) - [download.dxf](#)

### VISTA 3D

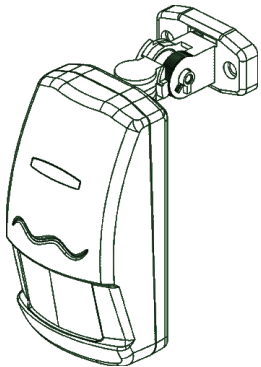

[download.png](#) - [download.dxf](#)

## Dati tecnici

---

**Gruppo:** sistemi di allarme, di chiamata di emerg  
**Classe:** segnalatore di movimento per sistema di  
**Tipo di segnalazione:** infrarossi/microonde (Dual)  
**Tipo di montaggio:** struttura  
**Corrente d'esercizio:** 40,00 mA  
**Tensione d'esercizio:** 12,00 v  
**Altezza:** 115,90 mm  
**Larghezza:** 60,90 mm

**Profondità:** 93,30 mm  
**Caratteristica:** distanza  
**Monitoraggio della copertura:** Sì  
**Sistema radio:** No  
**Classe VdS:** senza

## Imballi

---



8 007352 548145



8 007352 575332

**Codice** 8007352548145  
**Qtà** 1 NR  
**Dim.** 14,2x6,7x5,9 [cm]  
**Peso** 157,6 [g]

**Codice** 8007352575332  
**Qtà** 100 NR  
**Dim.** 53x18x20 [cm]  
**Peso** 15.700 [g]

## Condividi

---



## Legal

---

Vimar si riserva il diritto di modificare in ogni momento e senza preavviso le caratteristiche dei prodotti riportati. L'installazione deve essere effettuata da personale qualificato con l'osservanza delle disposizioni regolanti l'installazione del materiale elettrico in vigore nel paese dove i prodotti sono installati. Per le condizioni di utilizzo delle informazioni presenti sulla scheda prodotto vedere [condizioni di utilizzo](#).