

Vimar - 19300.10.M - Presa TV-RD-SAT passante Metal

Codice	19300.10.M
Famiglia	Arké Metal / Apparecchi / Prese TV/SAT/RD 1 uscita
Descrizione	Presse TV-RD-SAT passante Metal
Descrizione estesa	Presse coassiale TV-RD-SAT, 5-2400 MHz, passante, con connettore maschio, attenuazione di derivazione 10 dB, Metal
Stato prodotto	3 - Prod. gestito
Q.tà minima ordine	20 NR



Marchi

- 96. Esperto elettrotecnico ([download](#))
- 99. Direttiva RAEE ([download](#))

Disegni

VISTA INGOMBRI

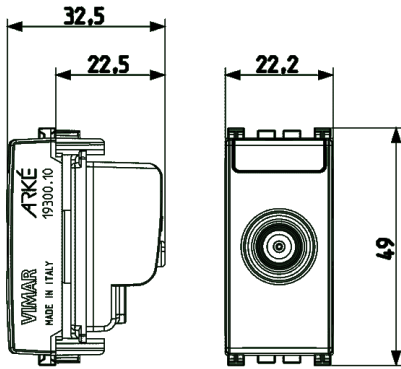

[download.png](#) - [download.dxf](#)

VISTA POSTERIORE

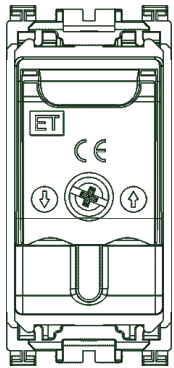

[download.png](#) - [download.dxf](#)

VISTA 3D

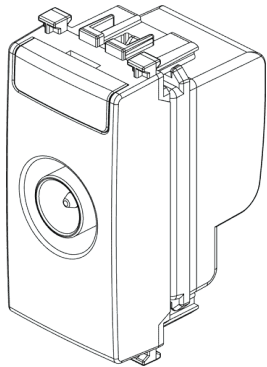

[download.png](#) - [download.dxf](#)

Video

[Arké abita il tuo tempo](#)

Dati tecnici

Gruppo: antenne e tecnica satellitari

Classe: presa antenna

Attenuazione collegamento a 86: 10,60 dB

Attenuazione collegamento a 21: 9,90 dB

Numero di uscite: 1,00

Esecuzione: cassetta passante

Adatto per alimentazione remot: No

Con copertura: No

Frequenza: 5,00 - 2400,00 MHz

Imballi



8 007352 598416



8 007352 598423

Codice 8007352598416

Qtà 1 NR

Dim. 4,1x2,8x5,3 [cm]

Peso 50,1 [g]

Codice 8007352598423

Qtà 20 NR

Dim. 21,4x11,6x6 [cm]

Peso 1.061 [g]

Condividi



Legal

Vimar si riserva il diritto di modificare in ogni momento e senza preavviso le caratteristiche dei prodotti riportati. L'installazione deve essere effettuata da personale qualificato con l'osservanza delle disposizioni regolanti l'installazione del materiale elettrico in vigore nel paese dove i prodotti sono installati. Per le condizioni di utilizzo delle informazioni presenti sulla scheda prodotto vedere [condizioni di utilizzo](#).