

Vimar - 20339.5 - Presa RJ45 Netsafe Cat5e FTP 110 grigio

Codice	20339.5
Famiglia	Net Safe / Rame / Prese di segnale RJ/EDP
Descrizione	Presse RJ45 Netsafe Cat5e FTP 110 grigio
Descrizione estesa	Presse RJ45 con connettore Netsafe Cat. 5e, schermata, cablaggio universale T568A/B, 8 contatti, morsetti ad incisione d'isolante compatibile 110, grigio
Prezzo	€ 17,54 (NR 1) listino 14.00 (iva esclusa)
Stato prodotto	3 - Prod. gestito
Q.tà minima ordine	10 NR



Istruzioni, Manuali

[FI - Foglio istruzioni \(633 kb\)](#)

Documentazione

[IG - Info generali e tecniche \(7385 kb\)](#)

Marchi

[99. Direttiva RAEE \(download\)](#)

Disegni

VISTA INGOMBRI

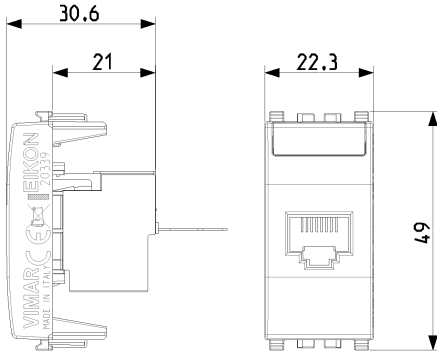

[download.png](#) - [download.dxf](#)

VISTA POSTERIORE

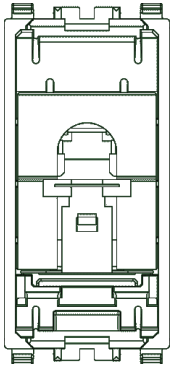

[download.png](#) - [download.dxf](#)

VISTA 3D

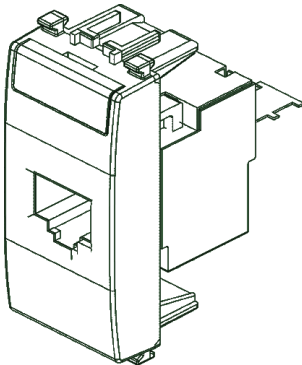

[download.png](#) - [download.dxf](#)

Dati tecnici

Gruppo: materiale d'installazione per reti di co

Classe: connettore modulare

Esecuzione: presa (jack)

Tipo di connettore: RJ45 8(8)

Schermato: Sì

Categoria: 5e

Tipo di collegamento: 110

Utensile speciale necessario: Sì

Adatto per cavo circolare: Sì

Adatto per cavo piatto: No

Adatto per conduttore massicci: No

Colore: altri

Gamma AWG: 22,00 - 26,00

Imballi



8 007352 255869



8 007352 255876

Codice 8007352255869

Qtà 1 NR

Dim. 5,1x4,3x5,3 [cm]

Peso 27,67 [g]

Codice 8007352255876

Qtà 10 NR

Dim. 26,9x11,6x4,9 [cm]

Peso 343,2 [g]

Condividi



Legal

Vimar si riserva il diritto di modificare in ogni momento e senza preavviso le caratteristiche dei prodotti riportati.

L'installazione deve essere effettuata da personale qualificato con l'osservanza delle disposizioni regolanti l'installazione del materiale elettrico in vigore nel paese dove i prodotti sono installati.

Per le condizioni di utilizzo delle informazioni presenti sulla scheda prodotto vedere [condizioni di utilizzo](#).